

## MULTISTREAMER PRO

●● Gebrauchsanweisung



## Zweckbestimmung

Der audifon MULTISTREAMER PRO wird verwendet, um Ihre neuen audifon Hörgeräte mit Smartphones und anderen Bluetooth-fähigen Geräten zu verbinden. Darüber hinaus kann der MULTISTREAMER PRO als Sender eines Audiosignals (z.B. TV-Signal) oder als Tischmikrofon genutzt werden.

 Der MULTISTREAMER PRO ist ein Zubehör zu bestimmten Hörgeräten von audifon. Die kompatiblen audifon Hörgeräte finden Sie unter Kapitel 2.2.

 Der MULTISTREAMER PRO ist für eine Lebensdauer von 6 Jahren ausgelegt. Weitere Nutzungseinschränkungen sind im Abschnitt 11 Sicherheitshinweise aufgeführt.

 Der MULTISTREAMER PRO ist für Kinder unter 36 Monate nicht geeignet.

## INHALTSVERZEICHNIS

1	EINLEITUNG .....	5
2	MULTISTREAMER PRO .....	6
2.1	Art .....	6
2.2	Übersicht .....	6
2.3	Akku .....	7
2.3.1	Zustandsanzeige des Akkus .....	7
2.3.2	Laden des Akkus .....	8
3	BEDIENUNG .....	9
3.1	Aufbau .....	9
3.2	Ein- und Ausschalten des MULTISTREAMER PRO .....	10
3.3	Koppeln des MULTISTREAMER PRO .....	11
3.3.1	Koppeln der Hörgeräte mit dem MULTISTREAMER PRO .....	11
3.3.2	Koppeln Ihres Smartphones mit dem MULTISTREAMER PRO .....	12
3.3.3	Gespeicherte Kopplungen löschen (Zurücksetzen des MULTISTREAMER PRO) .....	13
3.4	Lautstärkewahl .....	14
4	TELEFONIEREN .....	15
5	VERWENDUNG ALS TISCHMIKROFON .....	16
6	VERWENDUNG ALS AUDIO-SENDER .....	17
7	DRAHTLOSE FUNKTIONALITÄT/ BLUETOOTH KONNEKTIVITÄT .....	18
7.1	Gebrauch im Flugzeug .....	18
7.2	Kompatibilität .....	18
8	ZUBEHÖR .....	19
9	PFLEGEHINWEISE .....	19
9.1	Allgemein .....	19

10	PROBLEMBEHANDLUNG .....	20
11	SICHERHEITSHINWEISE .....	22
	11.1 Wichtige Warnhinweise.....	22
	11.2 Hinweise zur Produktsicherheit .....	23
	11.3 Kontraindikationen.....	25
12	TRANSPORT- UND LAGERBEDINGUNGEN .....	26
13	BEDINGUNGEN FÜR DAS LADEN .....	26
14	BEDINGUNGEN FÜR DEN BETRIEB .....	26
15	UMWELTGERECHTE ENTSORGUNG.....	27
16	SONSTIGE INFORMATIONEN .....	28
	16.1 EU-Konformitätserklärungen .....	28
	16.2 Technische Leistungsmerkmale .....	28
17	SYMBOLINDEX .....	29
	GARANTIEKARTE.....	31
	HIGH-TECH .....	32
	MADE IN GERMANY .....	32

## 1 EINLEITUNG

Herzlichen Glückwunsch zum Erwerb Ihres MULTISTREAMER PRO von audifon. Diese Anleitung ist als Ergänzung für den richtigen Umgang mit Ihrem audifon Zubehör gedacht.

Bitte lesen Sie die nachfolgenden Bedienungs- und Pflegehinweise aufmerksam durch, um Fehlfunktionen und Defekte zu vermeiden. Wenn Sie die Hinweise beachten, wird Ihnen Ihr MULTISTREAMER PRO ein wertvoller Helfer bei der täglichen Kommunikation mit der Umwelt und anderen Menschen sein.

Bei weiteren Fragen wenden Sie sich bitte an Ihren Hörgerätespezialisten.

## 2 MULTISTREAMER PRO

### 2.1 Art

Bei Ihrem MULTISTREAMER PRO handelt es sich um ein Zubehör zu Ihren audifon Hörgeräten in Form eines Audio-Streamers.

### 2.2 Übersicht

Der MULTISTREAMER PRO kann mit folgenden Hörgeräten von audifon gekoppelt werden:

Modell	Batterie	Indikationsbereich
	Größe	
lewi S	13	Mittelgradige bis hochgradige Schwerhörigkeit
lewi R	312	Geringgradige bis mittelgradige Schwerhörigkeit
risa S	13	Mittelgradige bis hochgradige Schwerhörigkeit
risa R	312	Geringgradige bis mittelgradige Schwerhörigkeit

Detaillierte akustische Daten Ihres Hörgerätes und des MULTISTREAMER PRO sind in einem gesonderten Datenblatt spezifiziert. Dieses sowie weitere Informationen erhalten Sie bei Ihrem Hörgerätespezialisten oder auf [www.audifon.com](http://www.audifon.com).

### 2.3 Akku

Der MULTISTREAMER PRO verfügt über einen fest verbauten Lithium-Ionen-Akku mit einer Kapazität von 200 mAh. Vor dem erstmaligen Gebrauch ist eine vollständige Aufladung des Akkus notwendig.

Schalten Sie Ihren MULTISTREAMER PRO nach dem Gebrauch immer aus.

#### Akkulaufzeit

Standby-Zeit: 18h

Streaming-Zeit: 8 h

Lade-Zeit: 5-6 h

#### 2.3.1 Zustandsanzeige des Akkus

Der MULTISTREAMER PRO zeigt seinen Akkuladestand im eingeschalteten Zustand über die LED an. Bitte entnehmen Sie den Ladezustand der folgenden Darstellung:

#### Farbe der blinkenden LED = Ladezustand des Akkus

Grün = > 40%



Orange = > 20%



Rot = < 20%

### 2.3.2 Laden des Akkus

Laden Sie den MULTISTREAMER PRO auf, sobald im Betrieb die Akku-Zustandsanzeige rot leuchtet. Dazu verwenden Sie bitte das mitgelieferte Netzteil in Verbindung mit dem Mikro-USB-Kabel. Der Akku kann in 5 bis 6 Stunden vollständig geladen werden. Der Ladevorgang wird nach dem vollständigen Aufladen automatisch unterbrochen.

Die Nutzung aller Funktionalitäten ist während des Ladevorgangs uneingeschränkt möglich. Um den MULTISTREAMER PRO auszuschalten, trennen Sie ihn vom Netzteil.

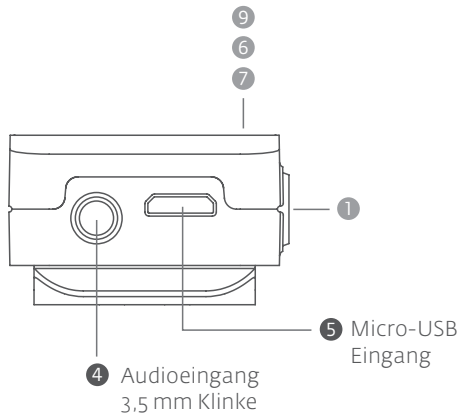

## 3 BEDIENUNG

### 3.1 Aufbau

Der MULTISTREAMER PRO besteht aus folgenden Komponenten:

- 1 Multifunktionstaste
- 2 Minus Taste
- 3 Plus Taste
- 4 3,5 mm Klinkenbuchse (Audioeingang)
- 5 Micro-USB Buchse (Ladebuchse)
- 6 LED für Betriebsmodus
- 7 LED für Akkuzustandsanzeige
- 8 Halteclip
- 9 Mikrofon

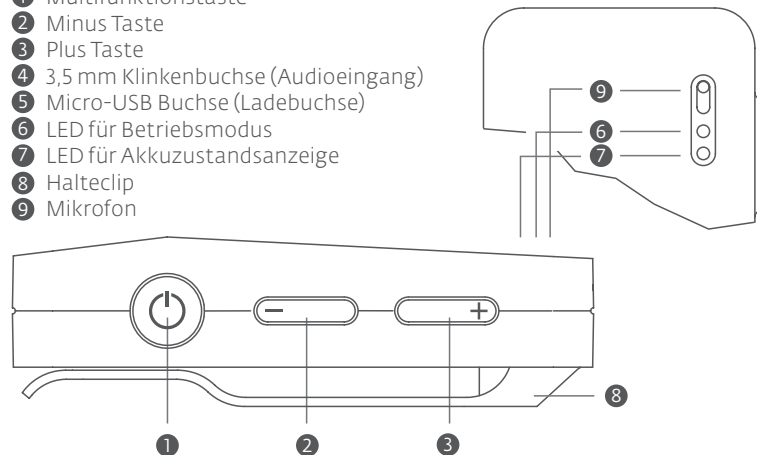

## 3.2 Ein- und Ausschalten des MULTISTREAMER PRO

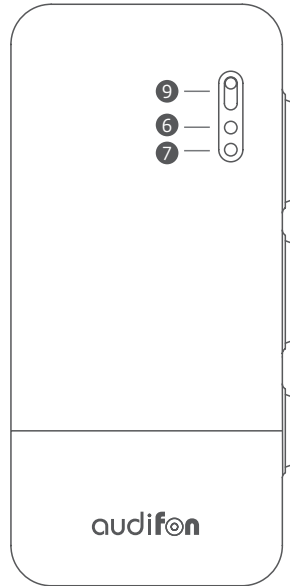

Bitte drücken Sie die Multifunktions-taste für ca. 3 Sekunden, um den MULTISTREAMER PRO einzuschalten. Leuchtet die LED 5-mal hintereinander grün auf, wurde Ihr Gerät erfolgreich eingeschaltet.

Bitte drücken Sie die Multifunktions-taste im eingeschalteten Zustand für ca. 2 Sekunden, um den MULTISTREAMER PRO auszuschalten.

Leuchtet die LED einmal rot auf, wurde Ihr Gerät erfolgreich ausgeschaltet.

1 Multifunktions-taste

## 3.3 Koppeln des MULTISTREAMER PRO

### 3.3.1 Koppeln der Hörgeräte mit dem MULTISTREAMER PRO

Schalten Sie den MULTISTREAMER PRO ein. Ihr MULTISTREAMER PRO befindet sich nun für 180 Sec. im Kopplungsmodus zur Kopplung mit Ihren Hörgeräten. Schalten Sie Ihre als Paar konfigurierten Hörgeräte ein, während sich der MULTISTREAMER PRO im Kopplungsmodus befindet.

Sobald die Kopplung hergestellt ist, blinkt die LED-Anzeige des MULTISTREAMER PRO einmal blau. Ihre Hörsysteme sind nun mit dem MULTISTREAMER PRO verbunden.

Sollte die Verbindung einmal nicht mehr hergestellt werden können, folgen Sie den Schritten in Kapitel 3.3.3.

 Der MULTISTREAMER PRO kann nur mit einem Paar Hörgeräte gleichzeitig verbunden werden.

### **3.3.2 Koppeln Ihres Smartphones mit dem MULTISTREAMER PRO**

Stellen Sie sicher, dass Ihr MULTISTREAMER PRO mit den Hörgeräten verbunden ist.

Schalten Sie den MULTISTREAMER PRO ein. Drücken Sie anschließend die Multifunktionstaste für 5 Sekunden. Die LED wechselt über rot auf blaues Blinken.

Rufen Sie das Bluetooth-Menü Ihres Smartphones auf und suchen Sie nach Bluetooth-Geräten.

Der MULTISTREAMER PRO wird in der Auswahl angezeigt. Wählen Sie das Gerät den MULTISTREAMER PRO aus und bestätigen Sie etwaig erscheinende Kopplungsanforderungen.

Der MULTISTREAMER PRO wird mit Ihrem Smartphone gekoppelt.

### **3.3.3 Gespeicherte Kopplungen löschen (Zurücksetzen des MULTISTREAMER PRO)**

Sollte Ihr MULTISTREAMER PRO sich einmal nicht mehr automatisch verbinden lassen, kann es notwendig sein, alle Verbindungseinstellungen zurückzusetzen. Um alle Verbindungen zwischen Ihrem MULTISTREAMER PRO und Ihren Hörgeräten beziehungsweise Ihrem Smartphone dauerhaft aufzuheben, gehen Sie bitte wie folgt vor:

Schalten Sie den MULTISTREAMER PRO ein. Drücken Sie nun die Multifunktionstaste für 10 Sekunden. Das Löschen aller Verbindungen wird Ihnen durch eine durchgehend leuchtende blaue LED angezeigt.

Zur erneuten Kopplung Ihres MULTISTREAMER PRO mit Ihren Hörgeräten sowie Ihrem Smartphone siehe Kapitel 3.3.1 bzw. 3.3.2.

### 3.4 Lautstärkewahl

Durch die Tasten mit den Symbolen Plus (+) und Minus (-) können Sie die Lautstärke des Audiosignals anpassen. Drücken Sie hierzu die Tasten kurz.

Bei Kopplung mit Ihrem Smartphone über Bluetooth ist die Lautstärkeregelung synchronisiert. Sie können die Lautstärke sowohl über die Lautstärke-taster Ihres MULTISTREAMER PRO als auch über die Lautstärkeregelung Ihres Smartphones regulieren.

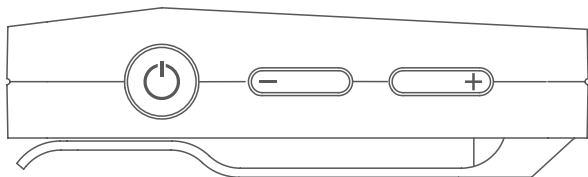

## 4 TELEFONIEREN

Auf dem gekoppelten Smartphone eingehende Anrufe werden Ihnen via MULTISTREAMER PRO in Ihren Hörsystemen akustisch angekündigt. Tippen Sie kurz auf die Multifunktionstaste am MULTISTREAMER PRO, um den Anruf anzunehmen. Sprechen Sie in das Mikrofon Ihres MULTISTREAMER PRO, damit der Anrufer Sie hören kann. Ihr Smartphone muss sich hierzu lediglich in Empfangsreichweite (ca. 10 Meter) zum MULTISTREAMER PRO befinden.

Wollen sie das Telefonat beenden, drücken Sie erneut kurz die Multifunktionstaste. Ein Signalton bestätigt Ihnen das Ende des Telefonats.

 Um diese Funktionen nutzen zu können, muss der MULTISTREAMER PRO mit Ihren Hörgeräten und dem Smartphone gekoppelt sein.



## 5 VERWENDUNG ALS TISCHMIKROFON

Zum Aktivieren der Tischmikrofonfunktion drücken Sie die Multifunktions-taste zeitgleich mit der Taste Plus (+). Die grüne LED leuchtet nun durchgehend und das Audiosignal des Mikrofons wird dauerhaft auf Ihre Hörgeräte übertragen.

Um die Übertragung des Mikrofonsignals zu stoppen, drücken Sie erneut zeitgleich die Multifunktions-taste sowie die Taste Plus (+).

## 6 VERWENDUNG ALS AUDIO-SENDER

Ihr MULTISTREAMER PRO kann auch als Audio-Sender verwendet werden. Dazu ist es notwendig, die Audioquelle über Bluetooth mit dem MULTISTREAMER PRO zu koppeln (siehe 3.3.2) oder den MULTISTREAMER PRO mit dem beiliegenden Klinkenkabel mit der Audio-Quelle zu verbinden.

Ist der MULTISTREAMER PRO mit der Audioquelle verbunden und eingeschaltet, so wird das Audiosignal direkt in die mit dem MULTISTREAMER PRO verbundenen Hörgeräte übertragen. Bei Verwendung als TV-Sender sollte der MULTISTREAMER PRO für eine gute Übertragungsqualität Ihres Fernsehsounds vor dem Fernseher platziert werden.

Für ein optimales Klangerlebnis verwenden Sie das von Ihrem Hörgeräte-spezialisten für Sie eingestellte Streamingprogramm.

## 7 DRAHTLOSE FUNKTIONALITÄT/ BLUETOOTH KONNEKTIVITÄT

### 7.1 Gebrauch im Flugzeug

Bitte beachten Sie, dass bei den meisten Fluggesellschaften die Bluetooth-Funktionen Ihrer elektronischen Geräte abgeschaltet werden müssen. Bitte schalten Sie den MULTISTREAMER PRO deshalb im Flugzeug aus und wenden sich im Zweifelsfall an die Fluggesellschaft oder die Flugbegleiter.

### 7.2 Kompatibilität

Der MULTISTREAMER PRO ist mit allen gängigen Smartphones und MP3-Playern mit Bluetooth Classic ab der Version 4.0 kompatibel.

Eine Liste der zum Hörgerät der Familien lewi und risa und der audifon App kompatiblen Smartphones, Tablets usw. finden Sie auf:

**[www.audifon.com](http://www.audifon.com)**

## 8 ZUBEHÖR

Dem MULTISTREAMER PRO liegt folgendes Zubehör bei:

### Audiozubehör

- Klinkenkabel mit 3,5 mm Durchmesser
- Cinch Adapter auf Klinke mit 3,5 mm Durchmesser

### Ladezubehör

- USB-Kabel mit Micro-USB-Stecker
- 230 V Netzteil mit USB-Buchse

## 9 PFLEGEHINWEISE

### 9.1 Allgemein

Reinigen Sie Ihr Zubehör nicht mit einem feuchten Lappen. Benutzen Sie bitte ein trockenes, weiches Tuch. Zur optimalen Reinigung und Pflege Ihrer Hörgeräte und des Zubehörs bietet audifon spezielle Pflegeprodukte an. Wenden Sie sich bitte an Ihren Hörspezialisten.

Sollte Ihr Zubehör trotz regelmäßiger Pflege nicht korrekt funktionieren, suchen Sie Ihren Hörgerätespezialisten auf. Versuchen Sie in keinem Fall Ihr Zubehör selbst zu reparieren.

## 10 PROBLEMBEHANDLUNG

Der MULTISTREAMER PRO ist unter Berücksichtigung strenger Standards für internationale elektromagnetische Kompatibilitätskriterien für Medizinprodukte entwickelt worden.

In seltenen Fällen kann es dennoch vorkommen, dass die Funktion durch elektromagnetische Felder oder elektrostatische Entladungen beeinträchtigt wird. Der MULTISTREAMER PRO unterbricht dann die Übertragung und geht in einen sicheren Grundzustand über.

Schalten Sie den MULTISTREAMER PRO in diesem Fall wieder ein und starten Sie die Übertragung neu, z. B. durch erneutes Betätigen der „Play“-Funktion.

Treten bei der Benutzung Ihrer Hörgeräte in Verbindung mit dem MULTISTREAMER PRO Störungen auf, müssen die Hörgeräte oder der MULTISTREAMER PRO nicht unbedingt defekt sein.

Überprüfen Sie deshalb zunächst, ob:

- der MULTISTREAMER PRO eingeschaltet ist,
- der MULTISTREAMER PRO ausreichend geladen ist,
- das Hörgerät eingeschaltet ist,
- die Hörgerätebatterie nicht schwach oder leer ist,
- die Lautstärke nicht in der minimalen Position steht (stellen Sie ggf. die Lautstärke etwas höher),
- am Hörgerät das richtige Hörprogramm eingestellt ist (gesondertes Streamingprogramm nutzen),
- die Hörereinheit / das Cerumenschutzsystem nicht verstopft ist.

Sollte sich die Störung so nicht beseitigen lassen, wenden Sie sich bitte an Ihren Hörgerätespezialisten. Er wird Ihnen gerne weiterhelfen.



### **Hinweis: Funktionsstörungen!**

Trotz EMV-gerechter Konstruktion kann es zu Störungen durch andere elektrische Geräte kommen. In diesem Fall vergrößern Sie den Abstand zur Störquelle.

## 11 SICHERHEITSHINWEISE

### 11.1 Wichtige Warnhinweise

#### **Warnung: Explosionsgefahr!**

Verwenden Sie Ihre Hörgeräte und den MULTISTREAMER PRO nicht in Umgebungen, in denen Explosionsgefahr besteht (z.B. im Bergbau oder in industriellen Anlagen mit Explosionsgefahr).

#### **Warnung: Interferenzen mit aktiven und inaktiven Implantaten!**

Wenn Sie ein aktives oder inaktives Implantat (z.B. Defibrillator, Herzschrittmacher) tragen, befolgen Sie die Anweisungen des Herstellers dieses Implantats bezüglich der Verwendung mobiler Geräte. Bei auftretenden Fehlfunktionen verwenden Sie Ihre Hörgeräte und den MULTISTREAMER PRO nicht mehr und wenden Sie sich an Ihren Arzt oder den Hersteller des Implantats.

Wenn Sie ein aktives Gehirnimplantat tragen, fragen Sie Ihren Arzt oder den Hersteller des Implantats nach einer Risikobewertung.

#### **Warnung: Funkverbindungen in Räumen**

Vor dem Verbindungsaufbau der Funkverbindungen mit Ihren Hörgeräten und dem MULTISTREAMER PRO ist zu prüfen, ob in dem Raum/der Umgebung die Verwendung von Funkverbindungen eingeschränkt ist.

### 11.2 Hinweise zur Produktsicherheit

#### **Hinweis: Beschädigung des Zubehörs!**

Elektronische Geräte sind stoßempfindlich. Vermeiden Sie deshalb starke Erschütterungen (z. B. durch Herunterfallen).

#### **Hinweis: Beschädigung des Zubehörs!**

Um Beschädigungen an Ihrem Zubehör zu vermeiden, tragen Sie es bitte in folgenden Situationen nicht:

- beim Schwimmen, unter der Dusche, in der Badewanne
- beim Haare waschen oder Föhnen
- beim Benutzen von Haarspray, Parfum, AfterShave oder Körpercremes
- bei Hochfrequenz- Wärmetherapiebehandlung
- bei Hitze oder starken Regen

Sollte Ihr Zubehör feucht geworden sein, trocknen Sie es mit einem trockenen Tuch. Trocknen Sie Ihr Zubehör in keinem Fall in der Mikrowelle.

#### **Hinweis: Starke Strahlung kann das Zubehör schädigen!**

Nehmen Sie das Zubehör ab, wenn Sie sich einem CT- oder MRT-Scan, sonstigen magnetfeldbasierten Untersuchungen oder einer Strahlenbehandlung unterziehen.

⚠ **Hinweis: Beschädigung des Zubehörs!**

Lassen Sie Ihr Zubehör niemals in der Sonne, am offenen Feuer oder im heißen Fahrzeug liegen. Andernfalls kann es zu Beschädigungen an Ihrem Zubehör kommen.

⚠ **Hinweis: Funktionsstörungen!**

Trotz EMV-gerechter Konstruktion kann es zu Störungen durch andere elektrische Geräte kommen. In diesem Fall vergrößern Sie den Abstand zur Störquelle.

⚠ **Hinweis: Störung von elektronischen Geräten!**

Wenn Sie sich in einer Umgebung befinden, in der die Verwendung von elektronischen oder drahtlosen Geräten eingeschränkt ist, überprüfen Sie bitte, ob Sie Ihr Zubehör ausschalten müssen.

### 11.3 Kontraindikationen

Bei folgenden Bedingungen sollten die Hörsysteme nicht verwendet werden:

Hörverlust durch hauptsächlich zentrale Hörstörungen

- unzureichende Größe und Form des Ohrkanals
- Fehlbildungen am Ohrkanal, die das einfache Einsetzen und Herausnehmen der Hörsysteme verhindern.
- Beeinträchtigungen am Außenohr und/oder Ohrkanal, wie zum Beispiel: chronische Entzündungen oder Hautreizungen; Cholestoma
- Allergien gegen Materialien mit Hautkontakt

Patienten, die nicht in der Lage sind, die Geräte selbstständig zu bedienen, benötigen kompetente Hilfestellung. Die Verwendung der Hörgeräte für mental beeinträchtigte Personen und für Kinder sollte nur auf Empfehlung eines Arztes geschehen. Es sollte eine umfassende Risikoanalyse für den speziellen Einzelfall durchgeführt werden. Eine enge Überwachung durch eine Pflegeperson wird empfohlen, um die richtige Verwendung der Hörsysteme sicherzustellen und das versehentliche Verschlucken von Hörsystemen oder Teile dessen zu vermeiden.

## 12 TRANSPORT- UND LAGERBEDINGUNGEN

- relative Luftfeuchtigkeit zwischen 10 % und 60 %
- Lagertemperatur zwischen -10 °C und 45 °C
- Lagerung außerhalb von Magnetfeldern

## 13 BEDINGUNGEN FÜR DAS LADEN

Die Temperatur des MULTISTREAMER PRO muss während des Ladevorgangs zwischen 0 und 40 °C liegen.

## 14 BEDINGUNGEN FÜR DEN BETRIEB

Die Temperatur des MULTISTREAMER PRO muss während des Betriebs zwischen 0 und 40 °C liegen.

## 15 UMWELTGERECHTE ENTSORGUNG

Gebrauchte Elektro- und Elektronikgeräte dürfen gemäß europäischer Vorgaben nicht mehr zum unsortierten Abfall gegeben werden. Das Symbol der Abfalltonne auf Rädern weist auf die Notwendigkeit der getrennten Sammlung hin. Helfen auch Sie mit beim Umweltschutz und sorgen dafür, dieses Gerät, wenn Sie es nicht mehr nutzen, in die hierfür vorgesehenen Systeme der Getrenntsammlung zu geben.

RICHTLINIE 2012/19/EU DES EUROPÄISCHEN PARLAMENTS UND DES RATES vom 04. Juli 2012 über Elektro- und Elektronik-Altgeräte.

Alternativ dazu können Sie Ihre ausgedienten Hörgeräte und Batterien Ihrem Hörgerätespezialisten zur umweltgerechten Entsorgung zurückgeben. Er ist Ihr Ansprechpartner in der Entsorgungskette für Elektronikschrott.



## 16 SONSTIGE INFORMATIONEN

### 16.1 EU-Konformitätserklärungen

Hiermit erklärt audifon, dass sich der MULTISTREAMER PRO in Übereinstimmung mit folgenden Verordnungen und Richtlinien befindet: (MDR) Verordnung (EU) 2017/745 über Medizinprodukte 93/42/EWG für Medizinprodukte (RED) Funkanlagen Richtlinie 2014/53/EU 2011/65/EU RoHS zur Reduzierung von Schadstoffen.

Die Konformitätserklärung ist einzusehen bei audifon GmbH & Co. KG · Werner-von-Siemens-Straße 2 · 99625 Kölleda oder auf der Homepage [www.audifon.de](http://www.audifon.de)

 Alle im Zusammenhang mit dem Produkt aufgetretenen schwerwiegenden Vorfälle sind dem Hersteller und der zuständigen Behörde des Mitgliedstaats, in dem der Anwender und/oder der Patient niedergelassen ist, zu melden.

### 16.2 Technische Leistungsmerkmal

#### **Sendeleistung:**

Bluetooth 4 dBm (2,5 mW), Bluetooth Low Energy 6 dBm (4 mW)

**Frequenz:** 2.402 – 2.450MHz

## 17 SYMBOLINDEX



#### **Achtung**

Weist auf eine Situation hin, die zu ernsthaften, mäßigen oder geringfügigen Verletzungen führen kann. Verweist auf die Notwendigkeit für den Anwender, die Gebrauchsanweisung auf wichtige sicherheitsbezogene Angaben, wie Warnhinweise und Vorsichtsmaßnahmen durchzusehen, die aus einer Vielzahl von Gründen nicht auf dem Medizinprodukt selbst angebracht werden können.



#### **Hinweis**

Deutet auf mögliche Sachschäden hin.



#### **Information**

Zusätzliche Informationen zum besseren Verständnis.



#### **Hersteller**

Zeigt den Hersteller des Medizinproduktes nach EU-Medizinprodukteverordnung (EU) 2017/745 und EU-Richtlinien 90/385/EWG, 93/42/EWG und 98/79/EG an.



#### **Herstellungsdatum**

Zeigt das Datum an, an dem das Medizinprodukt hergestellt wurde.



#### **Elektronikschrott (WEEE)**

Recyceln Sie Hörsysteme, Zubehör oder Batterien gemäß den örtlichen Bestimmungen. Benutzer von Hörsystemen können Elektronikschrott auch zur Entsorgung an ihren Hörakustiker zurückgeben. Elektronische Geräte, die unter die Richtlinie 2012/19/EU über Abfälle und elektrische Geräte (WEEE) fallen.



### Gebrauchsanweisung beachten

Verweist auf die Notwendigkeit für den Anwender, die Gebrauchsanweisung zu Rate zu ziehen.



### Luftfeuchtigkeitsbegrenzung

Bezeichnet den Feuchtigkeitsbereich, dem das Medizinprodukt sicher ausgesetzt werden kann.



### Temperaturbegrenzung

Bezeichnet werden die Temperaturgrenzwerte, denen das Medizinprodukt sicher ausgesetzt werden kann.

MD

### Medizinisches Gerät

Es handelt sich um ein Medizinprodukt

REF

### Artikelnummer

Zeigt die Artikelnummer des Herstellers an, sodass das Medizinprodukt identifiziert werden kann.

SN

### Seriennummer

Zeigt die Seriennummer des Herstellers an, sodass ein bestimmtes Medizinprodukt identifiziert werden kann.

LOT

### Fertigungslosnummer, Charge

Zeigt die Chargenbezeichnung des Herstellers an, sodass die Charge oder das Los identifiziert werden kann

CE

### CE-Zeichen

Das Gerät erfüllt alle erforderlichen EU-Bestimmungen und Richtlinien.

## GARANTIEKARTE

Sie haben sich für qualitativ hochwertiges Zubehör der Firma audifon entschieden. Für unser Hörerätzubehör gewährt Ihnen ihr Hörerätesspezialist \_\_\_\_\_ Monate Garantie ab Kaufdatum (Rechnungsdatum). Die Garantieleistung erstreckt sich auf Material- und Fabrikationsfehler. Ausgeschlossen sind Batterien, chemische bzw. elektrochemische Einwirkungen, Verschleiß, Verbrauch und mechanische Schäden, die sich auf unsachgemäße Handhabung zurückführen lassen. Der Garantieanspruch erlischt, wenn Sie Veränderungen oder unsachgemäße Instandsetzung selbst vornehmen oder von unautorisierter, dritter Stelle vornehmen lassen. Bitte beachten Sie deshalb unbedingt die Sicherheits- und Pflegehinweise. Als Garantienachweis ist der Kaufbeleg vorzulegen, aus dem eindeutig das Kaufdatum und die Seriennummer hervorgehen müssen. Garantieleistungen bewirken weder eine Verlängerung der Garantiedauer noch setzen sie eine neue Garantiefrist für das Zubehör in Lauf. Die Garantiefrist für eingebaute Ersatzteile endet zugleich mit der Garantiefrist für das komplette Hörerät.

☞ Die Garantiefrist für eingebaute Ersatzteile endet zugleich mit der Garantiefrist für das komplette Zubehör.

Seriennummer  
MULTISTREAMER PRO

\_\_\_\_\_  
Verkaufsdatum

\_\_\_\_\_  
Ihr Hörerätesspezialist

\_\_\_\_\_  
Unterschrift

\_\_\_\_\_  
Stempel:



# audifon



## Zentrale

audifon GmbH & Co. KG  
Werner-von-Siemens-Straße 2  
99625 Kölldeda  
Germany

Phone +49-3635-4056-590

Fax +49-3635-4056-589

[contact@audifon.com](mailto:contact@audifon.com)

[www.audifon.com](http://www.audifon.com)



HIGH-TECH  
MADE IN GERMANY